

## INSTRUKCJA MONTAŻU Furtki systemowej PPS

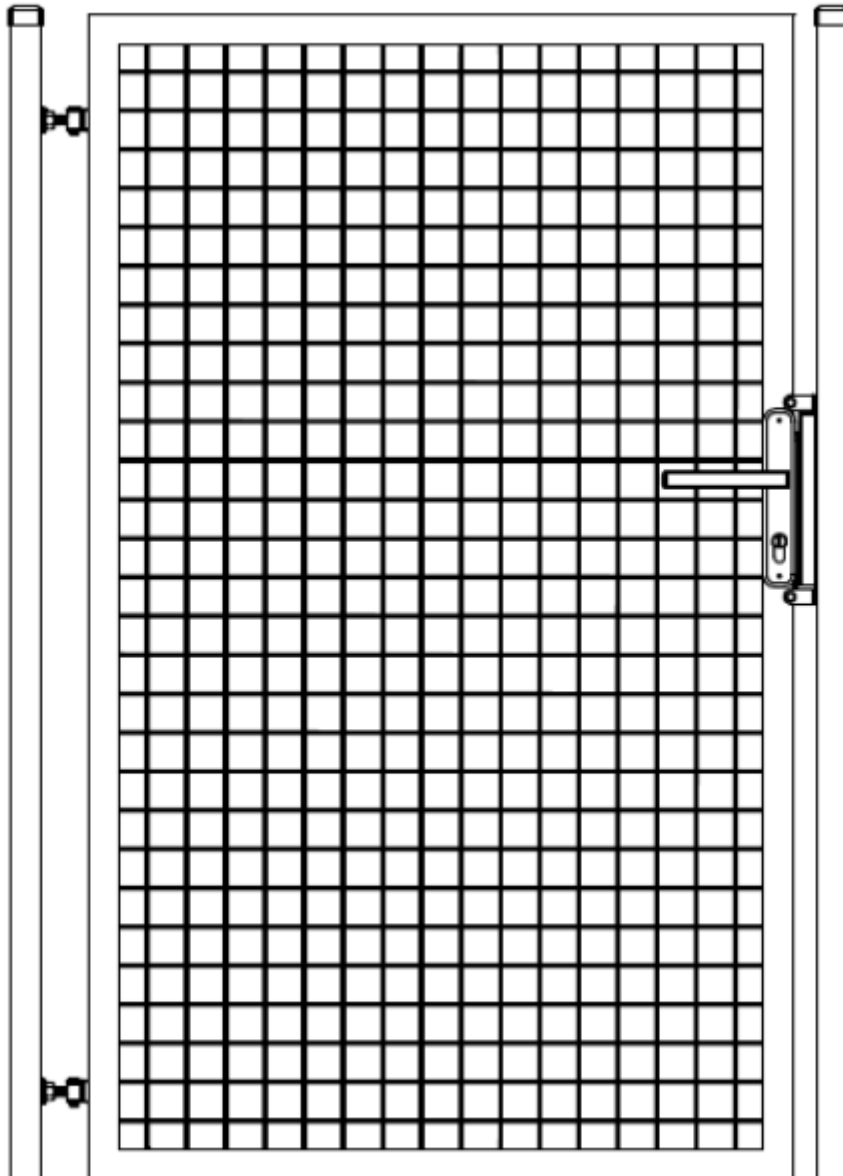

## Wstęp

- Przed przystąpieniem do instalacji furtki należy:

1. dokonać oceny zewnętrznej produktu pod kątem ewentualnych niezgodności, sprawdzić czy produkty są w dobrym stanie technicznym, wolne od wad i uszkodzeń mechanicznych oraz czy wyrób jest kompletny. W przypadku stwierdzenia jednego z powyższych produkt nie powinien być zamontowany.

2. zapoznać się z niniejszą dokumentacją techniczną – ruchową, sprawdzić wszystkie podzespoły furtki zgodnie z tabelą (Tabela 1).

Przy obsłudze, konserwacji oraz prowadzeniu napraw należy przestrzegać wytycznych podanych w tej instrukcji i obowiązujących przepisów. Dotyczy to zarówno osób odpowiedzialnych za instalację furtki jak i jej użytkowników.

- W przypadku nieprawidłowego montażu produktu, a w szczególności montażu produktu dokonanego przez osoby nie posiadające odpowiedniej wiedzy i uprawnień, wykonanie montażu niezgodnie z instrukcją skutkuje wyłączeniem produktu z gwarancji producenta.

AKCESORIA	FURTKA PPS
Skrzydło furtki	X
Komplet zawiasów (2 szt.)	X
Zamek wąski	X
Wkładka zamka	X
Kaseta zamka z oporem	X
Kpl. Słupów stalowy 60x40	X
Szyld zamka klamka-klamka	X

Tabela nr. 1

## I. Technologia montażu furtki

1. Po ustaleniu miejsca docelowego montażu furtki przygotowujemy wykop pod słupki.
2. Słupki betonujemy punktowo – zalecana głębokość wykopów to 1000 mm w zależności od wysokości furtki. (w szczególnych przypadkach takich jak mekki, niestabilny grunt lub głębsza granica przemarzania - 1200 mm – konieczne jest przedłużenie słupka lub zamówienie wyższego).
3. W przygotowanych wykopach umieszczamy słupki w rozstawie 970mm (odległość wewnątrz słupków określająca światło przejścia - tulejki do kasety) dbając o zachowanie jednolitej linii i jednakowego poziomu. Rys.1
4. Słupki zalewamy betonem klasy B25.

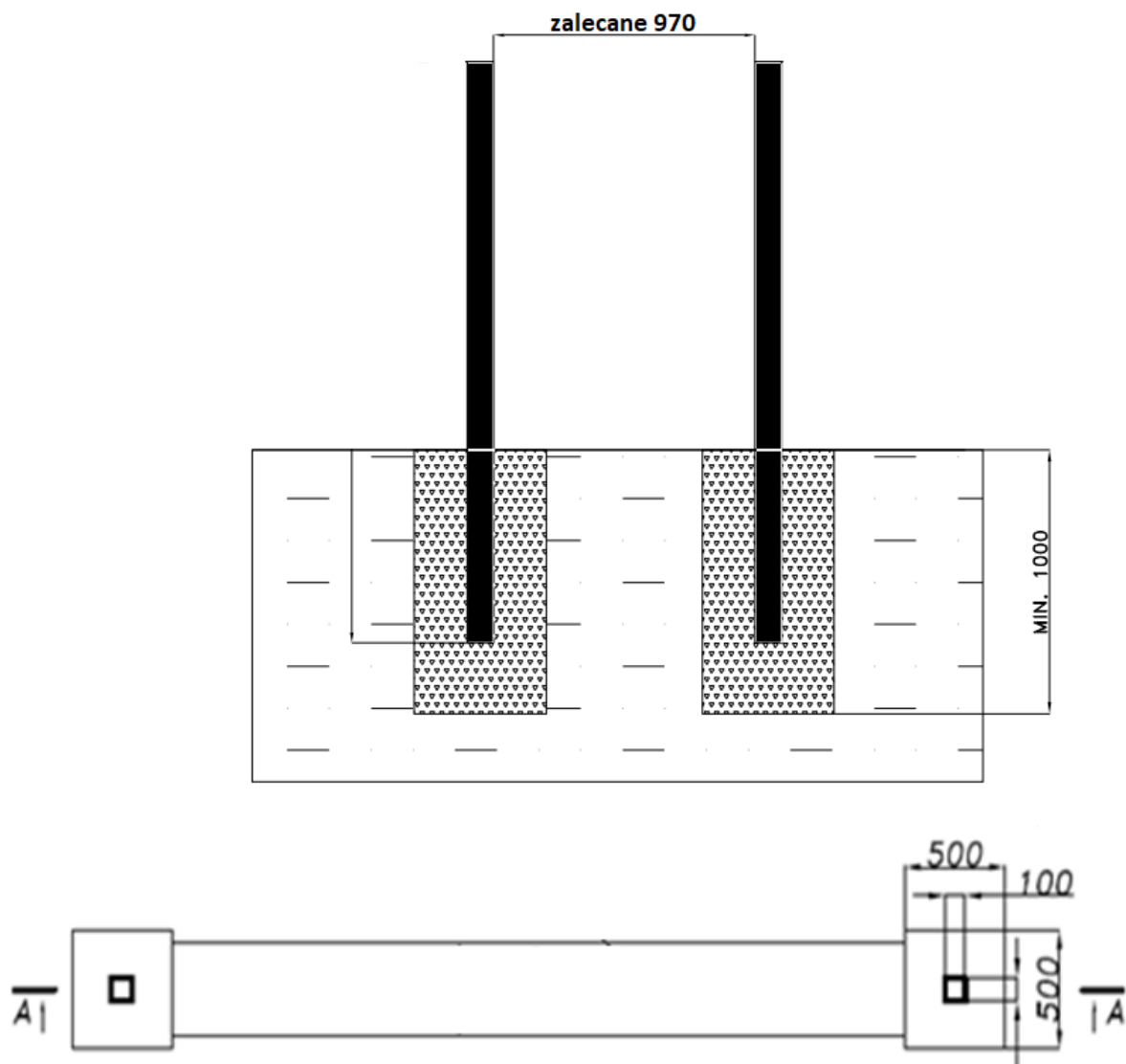

Rys.1

5. Po zastygnięciu betonu w tulejki słupka wkręcamy zawias z maskowniczką i nakrętką kontruującą, (Rys. 2).

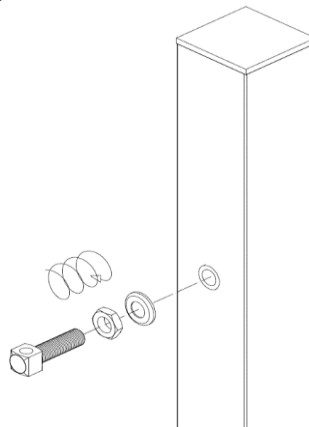

Rys.2

6. Wykręcając i wkręcając zawiasy regulujemy poziom skrzydła oraz przestrzenie pomiędzy słupkiem i skrzydłem oraz pomiędzy skrzydłem i kasetą.  
7. Na wkręcone zawiasy zakładamy skrzydło furtki, wpuszczamy trzpień przez zawias przyspawany do skrzydła furtki oraz zawias wkręcony w słupek, następnie zabezpieczamy trzpień pierścieniem Segera (Rys. 3), dbając o zachowanie jednakowej linii i jednakowego poziomu.

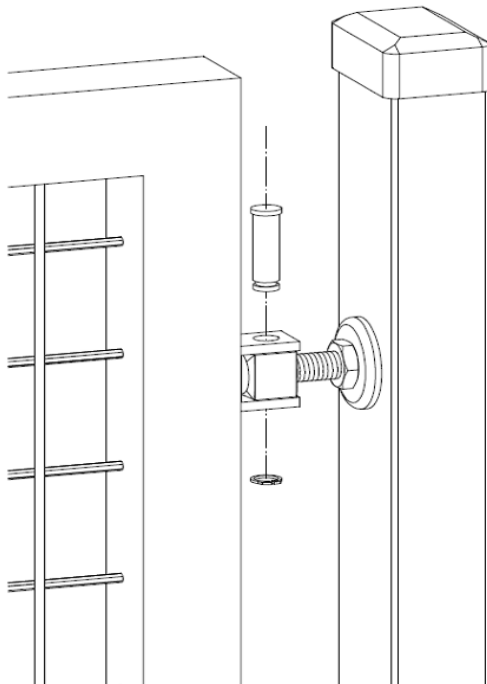

Rys.3

UWAGA!!! Ze względu na zabezpieczenie antykorozyjne wyrobu poprzez cynkowanie ogniowe w otworze elementu zawiasu (ceownik) może pojawić się nadmierna ilość cynku. Ewentualny nadmiar cynku należy ostrożnie usunąć, dbając o to, aby nie uszkodzić całej powłoki cynkowej, co może spowodować korozję elementu.

8. Po właściwym wyregulowaniu skrzydła montujemy zamek, wkładkę, sztyld klamka-klamka oraz kasetę z oporem na odpowiedniej wysokości. (Rys. 4).

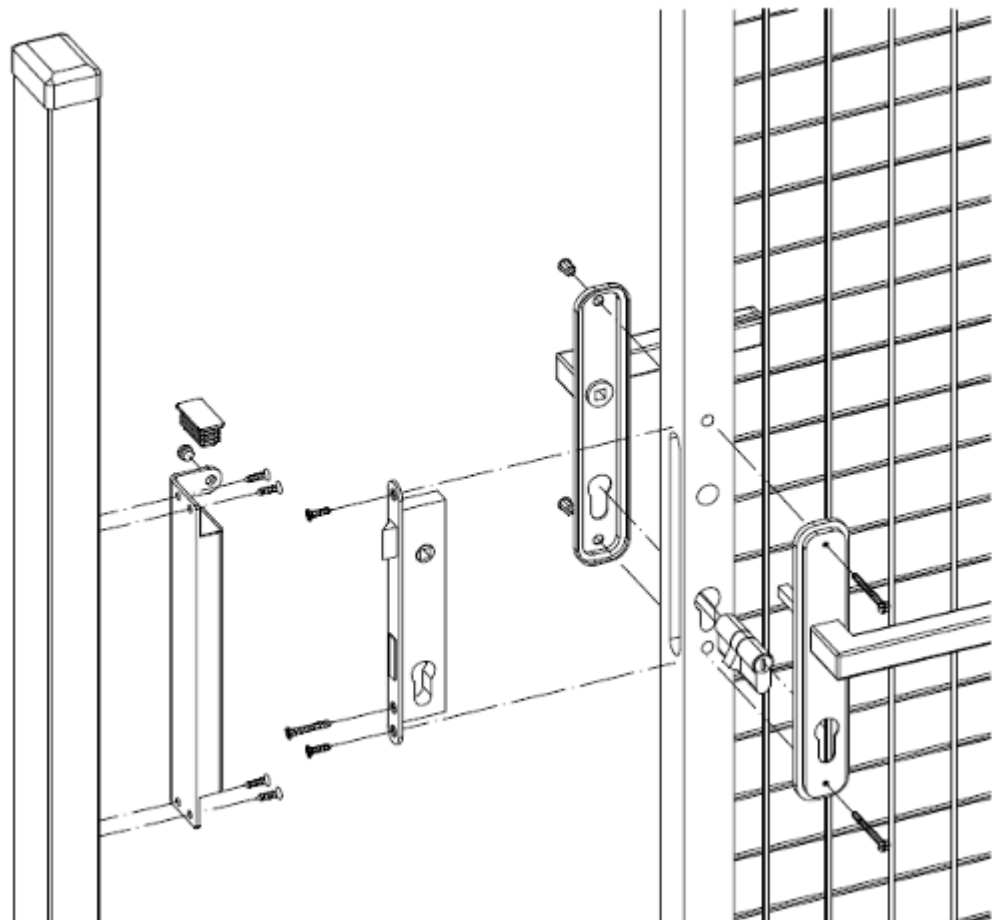

RYS.4

9. Zalecenia montażowe producenta:
- montaż furtki należy przeprowadzić pod nadzorem osób z uprawnieniami budowlanymi
  - każdy produkt firmy Jarmex powinien być regularnie przeglądany i konserwowany.

Szczegółowe informacje znajdują się w karcie gwarancyjnej firmy Jarmex dostępnej na stronie [www.jarmex.com.pl](http://www.jarmex.com.pl)



**JARMEX sp. z o.o. sp.k.**  
26-600 Radom, ul. Potkanowska 50  
[www.jarmex.com.pl](http://www.jarmex.com.pl)

---